

GESTRA Systemy Parowe

Osadnik zanieczyszczeń

GSF 301
GSF 303

Osadnik zanieczyszczeń typu Y z przyłączami kołnierzowymi

Przeznaczenie: do cieczy, pary wodnej, gazów i par.

Konstrukcja: osadnik typu Y, kołnierzowy. Siatka wykonana ze stali kwasoodpornej (X5CrNi18-10). Wkład filtrujący i kosz wporczy wykonane ze stali nierdzewnej.

Wykonania specjalne:

- średnice większe od DN 300,
- pokrywa osadnika może być wyposażona w korek spustowy
- inne rodzaje kołnierzy (BS, ANSI, itp.)
- inne wykonania specjalne na zapytanie,
- wkład od DN 50 z pierścieniem wzmacniającym
- wkład od DN50 z koszem wporczym.

Przykładowe zastosowania:

- Energetyka
- Układy parowe
- Ciepłownie
- Dostawa gazów
- Parowniki
- Instalacje próżniowe, instalacje amoniaku
- Oczyszczalnie gazów
- Instalacje oleju grzewczego

Typy

Typ osadnika	PN	Materiał korpusu	Średnica nominalna
GSF 301	6	GG-25	DN 15-200
GSF 303	16	GG-25	DN 15-300

Masa [kg]

Typ	DN													
	15	20	25	32	40	50	65	80	100	125	150	200	250	300
GSF301	2,5	3,0	4,5	5,5	7,0	9,0	13,0	19,0	26,0	38,0	54,0	110,0	-	-
GSF303	3,0	4,0	5,0	7,0	9,0	12,0	16,0	21,0	30,0	43,0	61,0	121,0	154,0	255,0

Zależność ciśnienie/temperatura

Typ	Materiał	PN	Temperatura				
			-10 °C	120 °C	200 °C	250 °C	300 °C
GSF 301	GG-25	6	6 bar	6 bar	5 bar	5 bar	5 bar
GSF 303	GG-25	16	16 bar	16 bar	13 bar	11 bar	10 bar

Uwaga: średnie wartości dopuszczalnych ciśnień można wyznaczyć poprzez interpolację liniową wykresu temperatura/ciśnienie od 120 °C i temperatur wyższych

Standardowe wykonania kołnierzy

	PN 6	PN 16
Kołnierze wg	DIN 2531	DIN 2533

W zapytaniu i przy zamawianiu prosimy podawać:

SF 30..

DN..., PN...

Rozmiar oczka siatki, materiał korpusu: żeliwo szare GG-25, Siatka: stal nierdzewna

Inne ważne informacje np. niestandardowy typ przyłączy

Grupa Produktów A

GSF 301
GSF 303

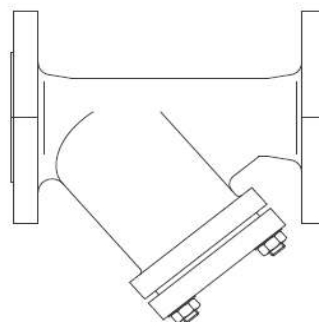
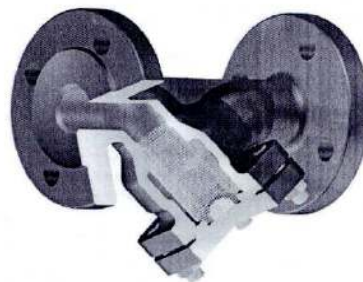

Osadnik zanieczyszczeń

GSF 301, GSF 303

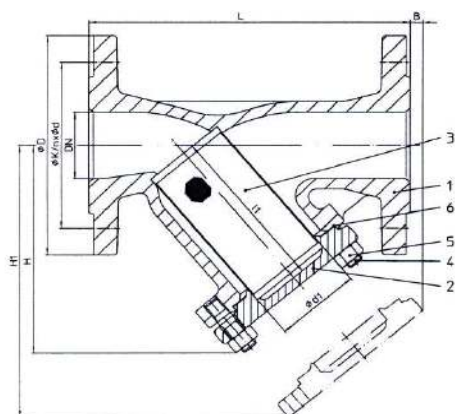

GSF 301, GSF 303

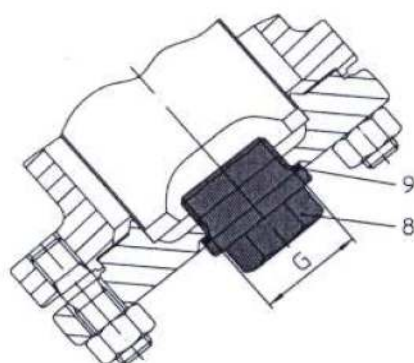

Korek spustowy

Materiał

Typ		GSF 301, GSF 303
Poz.	Opis	Materiał
1	Korpus	GG-25
2	Pokrywa	DN<200: GG-25 DN≥200: P265 GH
3	Wkład	X5CrNi18-9
3.1	Kosz wsporczy ¹⁾	X5CrNi18-9
4	Śruby	24CrMo5
5	Nakrętki	Ck35
6	Uszczelka	Blacha CrNi laminowana obustronnie czystym grafitem
8	Korek spustowy ²⁾	Ck35
9	Uszczelka	St

¹⁾ Niezbędny przy wyższych różnicach ciśnień (dodatkowa dopłata)
²⁾ Korek spustowy na zapytanie (dodatkowa opłata)

Uwagi:

- Kosz wsporczy niezbędny jest przy wyższych różnicach ciśnień, zależnych od stopnia zanieczyszczenia (dodatkowa cena)

Wymiary korka

DN 15-20	G 3/8
DN 25-32	G 3/4
DN 40-80	G 1
DN 100-150	G 1 1/2
DN 200-300	G 2

Wymiary w mm, kvs w m³/h, zeta

DN	L	H	H1	B	Rozmiar oczka siatki		d1	l1	Z wkładem standardowym		Z wkładem dokładnym		V ¹⁾		
					Standardowy	dokładny			kvs	zeta	kvs	zeta			
15	130	90	135	10	1	0,25	23,0	56	6,9	1,7	6,2	1,9	10,0		
20	150	100	150	10			28,0	68	10,8	2,2	10,1	2,4	8,4		
25	160	115	180	25			36,0	82	17,8	1,9	16,8	2,2	8,3		
32	180	125	205	35			42,0	98	26,1	2,4	24,3	2,8	7,1		
40	200	150	235	45			50,0	114	36,7	3,0	32,9	3,7	6,8		
50	230	160	250	45			61,5	119	61,0	2,7	49,5	4,0	5,2		
65	290	180	285	25			1,25	0,25	78,5	134	98,6	2,9	80,3	4,9	4,4
80	310	215	330	40					89,5	149	146,0	3,0	115,0	4,9	3,7
100	350	235	365	55					109,5	169	234,0	2,9	189,0	4,4	2,8
125	400	275	425	65			1,6	0,25	137,5	199	376,0	2,7	303,0	4,2	2,7
150	480	305	480	50	160,0	224			394,0	4,5	405,0	4,3	2,4		
200	600	390	610	80	210,0	284			652,0	5,5	590,0	6,7	2,3		
250	730	540	915	230	258,0	434			1225,0	4,1	1231,0	4,1	2,7		
300	850	680	1110	350	308,0	555			1873,0	3,7	1883,0	3,6	2,9		

¹⁾ V = stosunek powierzchni wkładu do powierzchni przelotu (wg DIN)

Współczynnik zeta po uwzględnieniu tolerancji wsp. kvs, obliczenia wg VDI/VDE 2173

Dostawa wg naszych Ogólnych Warunków Dostawy

Zastrzega się prawo do wprowadzania zmian konstrukcji i danych technicznych

GESTRA Polonia Sp. z o.o.
ul. Schuberta 104
80-172 Gdańsk
Tel.: 058 306 10 10, fax.: 058 306 33 00
e-mail: gestra@gestra.pl; www.gestra.pl

FLOWSERVE

GESTRA