

Typ 302

Kosz ssawny

System 02

Opis ogólny



- Połączenie zaworu zwrotnego z koszem do montażu na odcinku ssawnym rurociągu
- Zespół zamykania: grzybkowy o krótkim przemieszczeniu, wspomagany sprężyną
- Korpus epoksydowany
- Doskonała szczelność dzięki płaskiej uszczelce
- Praca w dowolnym położeniu
- Małe straty ciśnienia, cicha praca, zwarta budowa
- Nie generuje uderzeń hydraulicznych

Dane techniczne i zamawianie

UWAGA:

Ciśnienia podane dla różnych kategorii płynów (L1/L2/G1/G2) nie mogą być jedynym kryterium doboru urządzenia i gwarantem poprawności działania.

W trakcie doboru konkretnego rozwiązania należy wziąć pod uwagę jego zastosowanie oraz wszystkie parametry robocze medium.

Dokumentacja zawierająca instrukcję montażu i eksploatacji jest dostępna na stronie internetowej www.socla.pl lub za pośrednictwem naszego działu technicznego.

DN Cale	mm	PN	PFA bar	PS bar				Kat.	Nr katalogowy
				L1	L2	G1	G2		
2	50	10/16	16	16	16	x	x	3.3	149B2754
2 ^{1/2}	65	10/16	16	16	16	x	x	3.3	149B2755
3	80	10/16	16	16	16	x	x	3.3	149B2756
4	100	10/16	16	16	16	x	x	3.3	149B2757
5	125	10/16	10	10	10	x	x	3.3	149B2701
6	150	10/16	10	10	10	x	x	3.3	149B2702
8	200	10	10	10	10	x	x	3.3	149B2703
10	250	10	10	10	10	x	x	I	149B2704
12	300	10	10	10	10	x	x	I	149B2705
14	350	10	10	10	10	x	x	I	149B2706
16	400	10	10	10	10	x	x	I	149B2707
20	500	10	10	10	10	x	x	I	149B23135

- **Przyłącza:** kołnierze, owiert PN patrz tabela
- **Max. ciśnienie robocze PFA dla wody** (sieci przesyłowe, zaopatrzenie w wodę, itp.): patrz tabela
- **Dopuszczalne ciśnienie robocze PS dla innych mediów:** patrz tabela
- **Temperatura pracy:**
 - min. -10°C
 - max. +100°C
- **Pozycja montażu:** praca w dowolnym położeniu
- **Media:** czyste ciecze i gazy
- **Zgodność z normami:**
 - PED 97/23/CE: Dyrektywa ciśnieniowa
 - PN-EN1092-2: Owiert kołnierzy

Wymiary

DN		B mm	C mm	D mm	Masa kg
Cale	mm				
2	50	143	165	97	4,3
2 ^{1/2}	65	185	185	125	6,4
3	80	218	200	150	9,3
4	100	265	220	181	13,6
5	125	333	254	217	19
6	150	373	285	256	28
8	200	483	343	336	48
10	250	572	406	416	90
12	300	652	482	486	133
14	350	771	533	580	226
16	400	876	597	676	343
20	500	1094	670	880	560

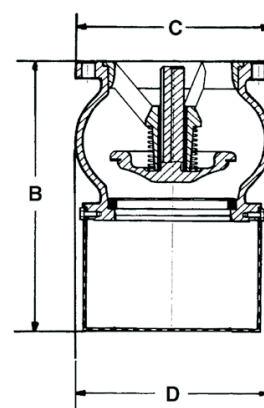

Karta katalogowa Typ 302 - Kosz ssawny

Materiały i budowa

Nr	OPIS	MATERIAŁ	EURO	ANSI
1	KORPUS	Zeliwo szare epoksyd.	EN-GJL-250	ASTM A 48 35 B
2	TULEJA	Brąz	CuSn12-C	
3	PROWADNICA DN50 INNE DN	Brąz Zeliwo szare epoksyd.	CuSn5Zn5Pb5-C EN-GJL-250	ASTM B 505 ASTM A 48 35 B
4	SPRĘŻYNA	Stal nierdzewna	X10CrNi18-8	AISI 302
5	USZCZELKA	EPDM		
6	ZAWIERADŁO DN50-65 (jeden element)	Zeliwo szare epoksyd. Brąz	EN-GJL-250 CuSn5Zn5Pb5-C	ASTM A 48 35 B ASTM B 505
7	TRZPIEŃ	Brąz	CuSn5Zn5Pb5-C	ASTM B 505
8	ŚRUBA DN50 - DN150	Stal galwanizowana		
8	ŚRUBA DN200 - DN500	Mosiądz		
9	KOSZ	Stal galwanizowana		

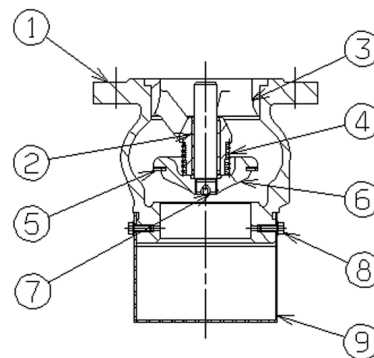

Charakterystyka pracy

DN		Ciśnienie otwarcia [mm/H ₂ O]		Kv	ζ
Cale	mm	↑	Bez sprężyny	m ³ /h	
2	50	230	110	89,00	1,23
2 1/2	65	240	130	143,00	1,36
3	80	280	130	199,00	1,60
4	100	290	130	356,00	1,20
5	125	350	150	557,00	1,20
6	150	400	170	801,00	1,20
8	200	450	190	1008,00	2,46
10	250	560	250	1818,00	1,85
12	300	760	365	2210,00	2,60
14	350	810	380	2560,00	3,60
16	400	900	450	3930,00	2,60
20	500			6914,00	2,05

Wykres strat ciśnienia:

- Linia ciągła - zawór całkowicie otwarty
- Linia przerywana - zawór w trakcie otwierania

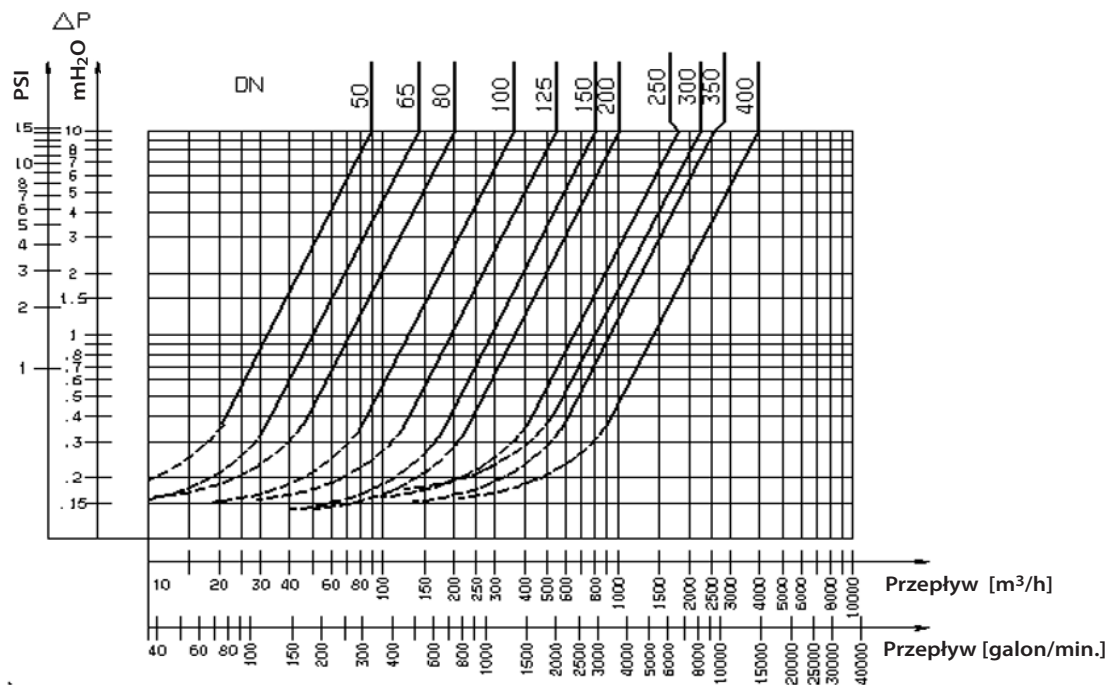

Watts Industries nie ponosi odpowiedzialności za możliwe błędy w katalogach, broszurach i innych materiałach drukowanych. Watts Industries zastrzega sobie prawo do wprowadzania zmian w produktach bez uprzedzenia. Dotyczy to również produktów już zamówionych. Zamienniki mogą być dostarczane bez dokonywania jakichkolwiek zmian w specyfikacjach już uzgodnionych. Wszystkie znaki towarowe w tym materiale są własnością odpowiednich spółek. Wszystkie prawa zastrzeżone.